

**LB 870**

INOX

**LBN 870**

NOIRE

87\*



CAVE DE SERVICE ET DE CONSERVATION

2  
ZONESNICHE  
122  
cm

### CARACTÉRISTIQUES GÉNÉRALES

- Type : Encastrable
- Porte réversible
- Poignée Inox
- Porte triple vitrage, traité anti-UV
- 8 clayettes bois avec fronton Inox + 1 de présentation
- Clayettes coulissantes sur roulettes
- 2 pieds réglables

- Gestion électronique des températures avec affichage LED
- Eclairage intérieur LED Bleue

#### ZONE SUPÉRIEURE

- Mise en temp.
- 30 bouteilles
- +5°C - +10°C

#### ZONE INFÉRIEURE

- Conservation
- 57 bouteilles
- +10°C - +22°C

poignées noire  
et inox incluses

LB 870 INOX

### CARACTÉRISTIQUES TECHNIQUES

- Volume Utile : 203 L
- Poids Brut / Net : 63 kg / 57 kg
- Classe climatique : ST (+16°C à +38°C)
- Consommation électrique : 155 kWh/an
- Niveau sonore : 39 dB(A)
- Froid ventilé
- Système anti-vibration

Emballé (HxLxP) : 1295 x 650 x 650 mm  
Déballé (HxLxP) : 1234 x 590 x 563 mm

\*chargement maximum

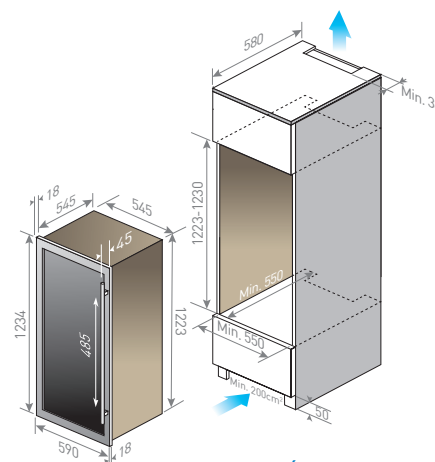
**AÉRATION**

Dimensions en mm

INOX EAN : 3260449041652 | 2699 €\*\*  
NOIRE EAN : 3260449041669 | 2649 €\*\**Le Chai*