

LSV 4740H

NOIRE

474\*



CAVE DE VIEILLISSEMENT TRÈS GRANDE CAPACITÉ



En option :

Clayette ref 15040006

Clayette coulissante ref 15040046

Clayette inférieur ref 15040001

Tiroir coulissant ref 15040008

Filtre à charbon ref 15040005



EAN : 3260449040112

4999 €\*\*

Le Chai

# 474 BOUTEILLES

## SOUS CONTRÔLE HYGROMÉTRIQUE



### CARACTÉRISTIQUES GÉNÉRALES

- Type : Pose libre
- Portes pleines
- Poignées Inox
- Serrure sur chaque porte
- 10 clayettes bois fixes
- 4 pieds réglables + 4 roulettes
- 2 tiroirs, capacité 16 bouteilles avec amortisseur de fermeture
- Registres de cave
- Fermeture assistée des portes
- Alarme portes ouvertes
- Fonction Hiver
- Filtre à charbon actif (2)
- Affichage temps restant du filtre
- Affichage LED
- Gestion électronique de la température
- **Gestion électronique et autonome de l'hygrométrie**
- Eclairage intérieur LED bleue

### CARACTÉRISTIQUES TECHNIQUES

- Volume Utile : 970 L
- Poids Brut / Net : 235 kg / 189 kg
- Classe climatique : SN (+10°C à +32°C)
- Consommation électrique : 132 kWh/an par cave
- Niveau sonore : 41 dB(A) par cave
- Froid ventilé
- Système anti-vibration

PARTIE GAUCHE	PARTIE DROITE
• 237 bouteilles	• 237 bouteilles
• +5°C - +20°C	• +5°C - +20°C

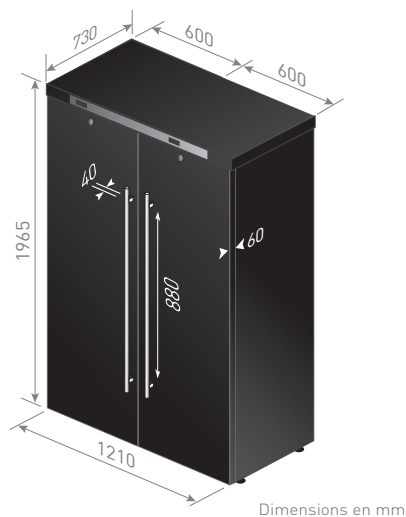

Emballé (HxLxP) : 2090 x 1360 x 850 mm  
Déballé (HxLxP) : 1960 x 1200 x 770 mm

*Le Chai*

### TIROIR SÉLECTION LE CHAI

La «Sélection Le Chai» permet de préserver dans un écriin 6 à 8 bouteilles : idéal pour les grands crus !



\*chargement maximum