

LM 180

I N O X

**CARACTÉRISTIQUES GÉNÉRALES**

- Installation : encastrable
- 18 bouteilles
- 1 zone
- Porte : 72 cm

CARACTÉRISTIQUES COFFRE ET PORTE

- Cadre de la porte : inox
- Porte réversible, ouverture droite
- Porte triple vitrage, traité anti-UV
- Poignée externe inox

CARACTÉRISTIQUES INTÉRIEURS

- 5 + 1 demie clayettes bois fronton inox
- Contrôle électronique avec affichage digital LED bleu
- Éclairage LED bleues
- Éclairage intérieur avec interrupteur

FONCTIONS ET SÉCURITÉS

- système d'humidification manuel
- Système anti-vibration

CARACTÉRISTIQUES TECHNIQUES

- Classe F
- Classe climatique : N (+16°C - +32°C)
- Consommation : 98 kWh/an
- Niveau sonore : classe C (39 dB)
- Froid ventilé

DONNÉES LOGISTIQUES

- Emballé (HxLxP) : 860 x 340 x 630 mm
- Déballé (HxLxP) : 820 x 295 x 571 mm
- Poids brut : 32 kg
- Poids net : 28 kg

1
ZONE18
BOUTEILLES82€
SOUS
PLAN

TEMPÉRATURES

Amplitude : +5°C - +18°C

INOX | EAN : 3260449038089 | 1299 €*

NOIR | EAN : 3260449045964 | 1299 €*

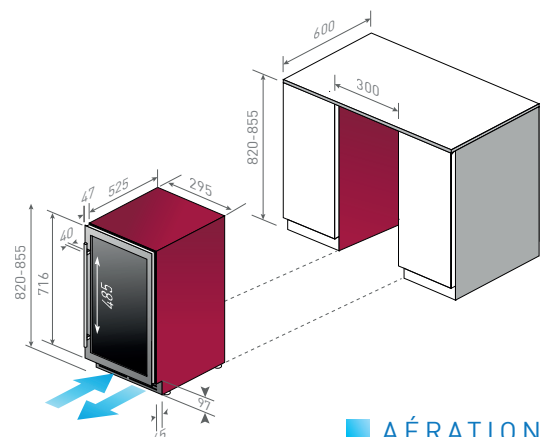
En savoir plus : <https://www.caveavin-lechai.fr/produit/lm-180>

■ AÉRATION